

Verschnürmaschinen Baureihe M

Höchste Leistungsausgabe bei maximaler Verfügbarkeit und vielseitige Anwendungsmöglichkeiten. Ideal für die wachsenden Anforderungen der Fleischverarbeitung.

Besondere Merkmale

- Verschleißfreie Servo - Antriebe
- Kontaktloses Schalten der Antriebe
- Automatische Nullpunkt Korrektur
- Smart Motion Controller mit LED-Anzeigen
- Berührungslose Endschalter (Initiatoren)
- Leistung bis 63 Takte pro Minute
- Wahlmöglichkeit für 1-, 2-, 3- und 4-fach Umschnürung, Kreuzumschnürung sowie kontinuierliches Binden
- Großspule minimiert Stillstandzeiten
- Integrierte, herausnehmbare Schmutzwanne verhindert unkontrollierte Ablagerungen von Produktresten



FRT-MF
FRT-MF 400

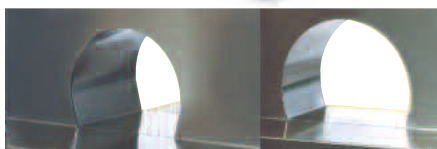

FRT-MF
Flachtunnel

FRT-MF-400
Großtunnel



Maschinen- und Tunnelabmessungen

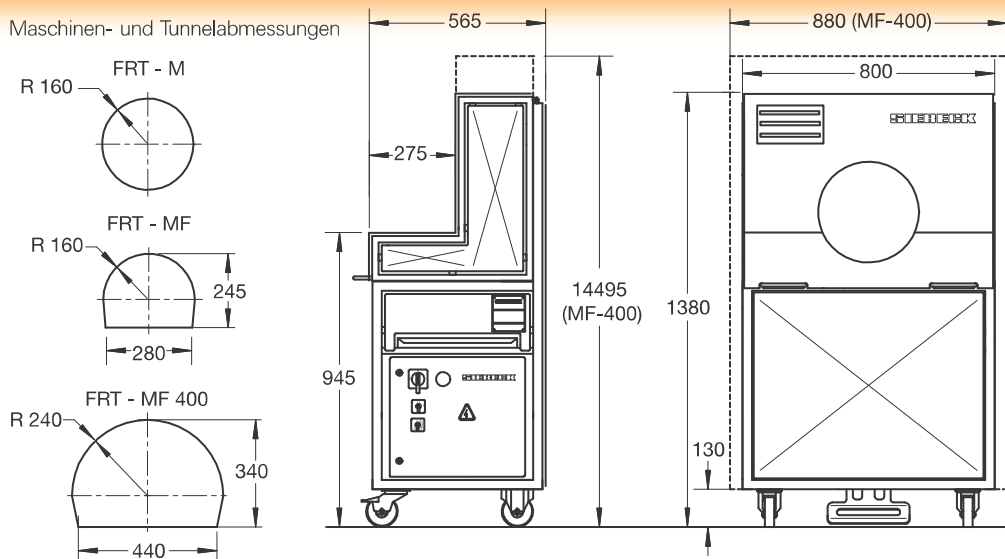

Technische Daten

Elektrischer Anschlusswert:
170-260 V, AC, 50/60 Hz,
1,3 kW

Schalldruckpegel:
72 dB (A) +/-1

Maschinengewicht:
FRT-M: 160 Kg
FRT-MF-400: 165 Kg

SIEBECK
VERPACKUNGSMASCHINEN